



Изготавливая нашу продукцию,  
мы всегда думаем о Вас!



---

## АВТОМОБИЛЬНЫЙ ВИДЕОРЕГИСТРАТОР D31

Благодарим Вас за покупку изделия марки  UBINI  
Перед применением, пожалуйста, внимательно ознакомьтесь с инструкцией

### **Введение**

Благодарим вас за приобретение автомобильного видеорегистратора Subini D31, произведенного нашей компанией. Пожалуйста, внимательно прочитайте данную инструкцию до начала использования устройства.

*Примечание: информация по некоторым из описанных в данном руководстве функций может не соответствовать вашему устройству, поскольку зависит от версии установленного программного обеспечения.*

**Внимание!** Производитель оставляет за собой право на изменение комплектации, дизайна, спецификаций и других данных без предварительного уведомления.

## Оглавление

1. Внешний вид и элементы управления .....	3
2. Подготовка к эксплуатации .....	5
2.1. Установка устройства .....	5
2.2. Выбор карты памяти .....	6
2.3. Установка программного обеспечения .....	7
3. Главные функции устройства и основные действия .....	8
3.1. Включение и выключение устройства .....	8
3.2. Режим записи .....	8
3.3. Режим фото .....	10
3.4. Режим воспроизведения .....	10
3.5. Функция GPS .....	11
3.6. Функция быстрого доступа .....	13
4. Характеристики устройства .....	13
5. Технические характеристики .....	14
6. Аксессуары .....	15

## SUBINI D31

### Внешний вид и элементы управления

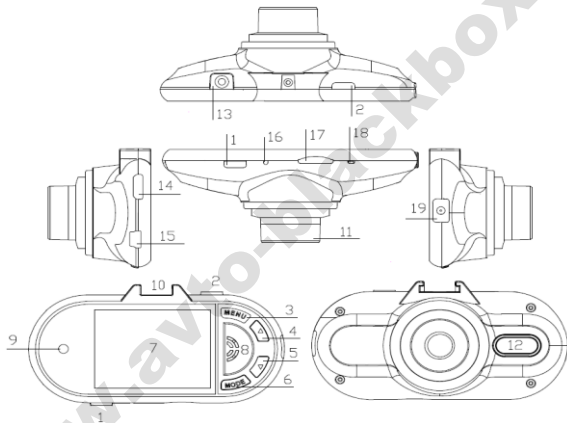

1. Кнопка On-off
2. ОК
3. Menu
4. Кнопка Up (вверх)
5. Кнопка Down (вниз)
6. Mode (режим)
7. Дисплей
8. Динамик
9. Индикатор
10. Место соединения с кронштейном
11. Линза
12. Светодиод
13. AV разъем
14. HDMI слот
15. USB слот
16. Кнопка записи

17. Гнездо для TF карты

18. Кнопка сброса

### Подготовка к эксплуатации

#### Установка устройства

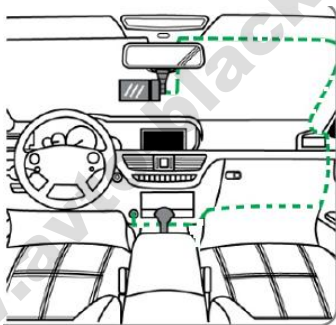

## SUBINI D31

1. Подсоедините автомобильный кабель питания внутри автомобиля таким образом, чтобы не загоразивать линию обзора. Зафиксируйте видеорегистратор на зеркале заднего вида так чтобы обеспечить наилучший обзор.
2. Установите прибор так, чтобы он не отвлекал водителя и не загоразживал обзор.
3. Если автомобиль заводится от ключа зажигания, то при выходе из машины, отключайте автомобильный кабель питания прибора во избежание непредвиденных обстоятельств.

### Выбор карты памяти

1. Пожалуйста, используйте TF карту класса 6 или выше.

Пожалуйста, используйте TF карту с памятью 8GB или больше для хранения большего количества видеозаписей.

4. Пожалуйста, отформатируйте устройство перед использованием TF

Объем карты	Время записи 1080P
32GB	480 минут
16GB	240 минут
8GB	120 минут
4GB	60 минут

карты.

### **Установка программного обеспечения**

#### Установка языка

Нажмите кнопку Menu для выхода в главное меню. Для выбора языка выберите . Нажмите кнопку Ok для выбора языковых настроек. Используйте кнопки Up-Down (вверх-вниз) для выбора желаемого языка; нажмите Ok для подтверждения.

#### Установка времени и часового пояса

При первом использовании выберите "Настройку времени" в системном меню и установите текущую дату и время.

Установка часового пояса. Устройство оснащено функцией GPS синхронизации времени. Когда местоположение по GPS установлено, время и дата устанавливаются автоматически. Для установки текущего времени, пожалуйста, выберите соответствующий часовой пояс в системном меню в соответствии со своим местоположением.



В системном меню могут быть установлены иные настройки.

### **Главные функции устройства и основные действия**

#### **Включение и выключение устройства**

Режим авто съемки: после подсоединения автомобильного кабеля питания и запуска автомобиля, устройство автоматически начнет запись; при отключении питания автомобиля устройство автоматически остановит запись.

Ручной режим: Вы можете в ручную нажимать кнопку питания для включения и выключения устройства.

#### **Режим записи**

Когда устройство включено, оно автоматически начнет запись; нажмите кнопку Ok для остановки записи и ее возобновления.

## SUBINI D31



Запись по кругу: когда TF карта заполнена, незащищенные файлы будут автоматически перезаписаны.

Срочная защита файла: устройство оснащено датчиком удара. Когда кузов автомобиля подвергается вибрации определенной силы, устройство автоматически защитит текущую запись от стирания. Такой файл записи будет называться SOS\_XXXX. avi.

В дополнение к механизму автоматической защита файлов, устройство оснащено механизмом ручной защиты. Если в процессе съемки вы

хотите защитить текущую запись, пожалуйста, нажмите кнопку Menu; чтобы остановить защиту записываемого файла, нажмите кнопку Menu снова.

Примечание: Чувствительность датчика удара может быть настроена в системном меню.

### **Режим фото**

В режиме записи нажмите кнопку Mode, чтобы войти в режим фото; нажмите кнопку ОК, чтобы сделать фото. Используйте кнопки Up и Down для приближения и удаления изображения. Войдите в главное меню, выберете режим изображения, установите разрешение изображения, AWB, светочувствительность, специальные эффекты и так далее.

### **Режим воспроизведения**

В режиме воспроизведения, войдите в меню для выполнения следующих операций: настройка звука, удаление файла, защита файла и отмена защиты файла.

## SUBINI D31

Режим воспроизведения делится на воспроизведение видео и воспроизведение фото. В режиме записи, нажмите кнопку Mode дважды для воспроизведения видео, нажмите ее снова для воспроизведения фото.

### Функция GPS

Устройство оснащено GPS модулем для определения местоположения и одновременной записи пройденного автомобилем пути.



Когда соединение GPS невозможно, на экране отображается GRS информация красным цветом, при восстановлении GPS соединения, информация отображается зеленым цветом. В то же время, текущие широта и долгота, а также количество доступных спутников отображаются на экране.

CD проигрыватель используется для воспроизведения видео, а также для одновременного отображения всего пройденного пути и текущего местоположения. Проигрыватель может отображать карты Baidu или Google.

На континенте предпочтительно использовать карты Baidu, однако для более точного определения местоположения воспользуйтесь картой.

Примечание: Устройство не поддерживает функцию A-GPS. Сигнал устройства будет заблокирован высокими зданиями. В подземных стоянках и внутри помещений GPS сигнал недоступен.

### **Функция быстрого доступа**

В режиме записи нажмите кнопку Menu, чтобы вручную защитить текущее видео (или отменить его защиту).

Нажмите кнопку Up (вверх) для включения светодиода в режим on, auto или off.

Нажмите кнопку Down (вниз) для отключения подсветки экрана.

### **Характеристики устройства**

- Ультра-малого размера, встроенная функция GPS, 6G ультраширокоугольный объектив с углом обзора 120 градусов, удобен в использовании в различных ситуациях, высококачественная оцифровка изображений, легко носить с собой
- Светочувствительное устройство для записи движения автомобиля, даже в темное время суток позволяет снять видео с четким изображением.
- Режим записи по кругу позволяет автоматически удалять старые файлы путем их перезаписи новыми файлами.

## SUBINI D31

- Функция автозаписи доступна сразу после запуска двигателя автомобиля.
- GPS функция восстановления пути.
- Встроенный датчик удара позволяет автоматически сохранять и защищать записанные файлы в аварийной ситуации.

### Технические характеристики

Размер ЖК-экрана	2.0 HD display
Видео перспектива	100 градусов по горизонтали, 55 градусов по вертикали, 120 градусов по диагонали
Языковые функции	Английский / Португальский / Китайский традиционный / Китайский упрощенный / Русский
Видеозапись	FHD 30кадров в сек/HD 60 кадров в сек /HD 30 кадров в сек /VGA 30 кадров в сек
Формат видео записи	AVI
Слот для SD карты памяти	Микро SD
Микрофон / Динамик	Встроенный
Оптическая частота	50Hz/60Hz

## SUBINI D31

TV разъем	NTSC/PAL
USB слот	USB2.0
Блок питания	5V 2A
Элемент питания	Встроенная литиевая полимерная батарея
Требования системы	Windows 2000/XP/Vista/Windows 7

Примечание: Дизайн и технические характеристики сохраняются и подлежат изменению без предварительного уведомления; в случае обнаружения несоответствий в описании, эксплуатируйте устройство в соответствии с его функциями.

### Аксессуары

1. Автомобильный кабель питания
2. Автомобильный кронштейн
3. USB кабель
4. Инструкция по эксплуатации
5. HDMI линия
6. CD-диск



## SUBINI D31

解析度：Разрешение GPS

信息：GPS информация

卡状态：Состояние платы

电量：Емкость батареи

场景模式：Режим съемки

白平衡：Баланс белого

曝光值：Световое число

录影时间：Время

видеозаписи





## Гарантийный талон

Продавец гарантирует бесплатный ремонт в течение 12 месяцев со дня продажи.

Дата продажи «\_\_» \_\_\_\_\_ год. М.П.

Подпись продавца \_\_\_\_\_

Гарантийные обязательства не распространяются на изделия:

- Залитые водой или другой жидкостью
- Имеющие механические повреждения
- С нарушенным защитным стикером
- Установленные неквалифицированно
- С незаполненным гарантийным талоном

